

AGRAFE DE MOULURE Ø 9 mm CEINTURE DE CAISSE ET BAS DE CAISSE

Code article	Nb de références	Nb de pièces	Conditionnement
42722	1	100	BOÎTE
12948	1	16	SACHET

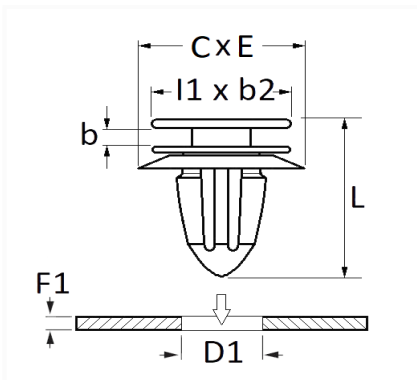

Informations techniques	
l1	20 mm
b2	12 mm
b	2.5 mm
L	19.8 mm
C	20 mm
E	12 mm
D1	9 mm
F1	0.75 mm

Matières

POLYACETAL COPOLYMERE

Correspondances constructeurs*

CITROËN	YQ00110580	FORD Finis	5270438
---------	------------	------------	---------

Correspondances constructeurs*			
FORD N° Technique	W716352S300	OPEL (GM) N° Catalogue	1222281
OPEL (GM) N° de Pièce	11610926	OPEL (Stellantis)	YQ00110580
SUBSTITUABLE À FORD	W715201S300		

* Informations non contractuelles données à titre indicatif
