

1 Allée des Bouleaux -F-95110 SANNOIS
 +33 (0)1 39 98 55 00
 info@restagraf.com

JOINT TORIQUE MARRON Ø 16,5 X 20,36 X 2,43 mm POUR CLIMATISATION

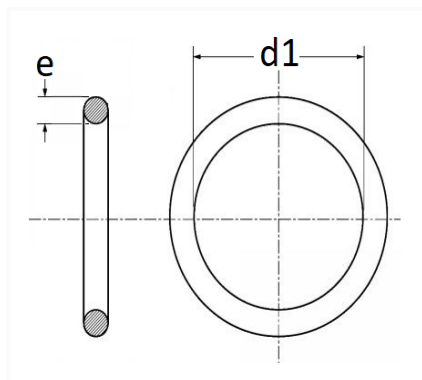

Code article	Nb de références	Nb de pièces	Conditionnement
2212	1	8	SACHET



Informations techniques	
d1	16.50 mm
e	2.43 mm

Matières

NITRILE HDROGENE AUTO-LUB

Correspondances constructeurs*

CITROËN - PEUGEOT	9788K7	OPEL (GM) N° Catalogue	6850704
-------------------	--------	------------------------	---------

Correspondances constructeurs*

OPEL (GM) N° de Pièce	90579980	VOLKSWAGEN	4E0260749C
-----------------------	----------	------------	------------

* Informations non contractuelles données à titre indicatif
