

1 Allée des Bouleaux -F-95110 SANNOIS  
 +33 (0)1 39 98 55 00  
 info@restagraf.com

## BOUCHON DE VIDANGE M24-1,50 X 12 mm AVEC JOINT ASSEMBLÉ

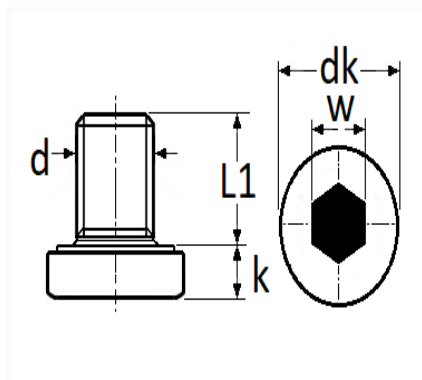

Code article	Nb de références	Nb de pièces	Conditionnement
221515	1	1	BLISTER



Informations techniques	
dk	36 mm
w	10 mm
k	3 mm
L1	12 mm
d	M24 x 1.50

### Matières

POLYAMIDE 66+30%FIBRE DE VERRE

### Correspondances constructeurs\*

B.M.W	07145A38759	B.M.W	11137605018
-------	-------------	-------	-------------

\* Informations non contractuelles données à titre indicatif