

1 Allée des Bouleaux -F-95110 SANNOIS  
 +33 (0)1 39 98 55 00  
 info@restagraf.com

## FUSIBLE PLAT MICRO III 32V 5A

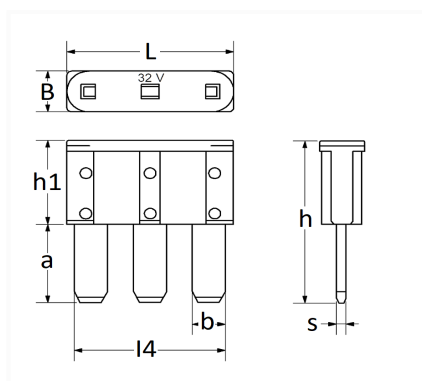

Code article	Nb de références	Nb de pièces	Conditionnement
17340	1	5	SACHET



Informations techniques	
L	14.3 mm
B	3.8 mm
h	15.3 mm
h1	7.9 mm
a	7.4 mm
b	2.8 mm
l4	12.8 mm
s	0.8 mm
Intens.	5 A

### Correspondances constructeurs\*

CITROËN	9831840380	DS AUTOMOBILES	9831840380
FORD Finis	2521504	FORD Finis	5218986
FORD N° Technique	DG9T14A094NA	FORD N° Technique	GU5T14G591BBA
OPEL (GM) N° Catalogue	19209797	OPEL (GM) N° de Pièce	19209797
OPEL (Stellantis)	9831840380	PEUGEOT	9831840380

Correspondances constructeurs\*

TESLA

105226405A

\* Informations non contractuelles données à titre indicatif

---