

1 Allée des Bouleaux -F-95110 SANNOIS
 +33 (0)1 39 98 55 00
 info@restagraf.com

FUSIBLE JAPONAIS FEMELLE TYPE D 30A

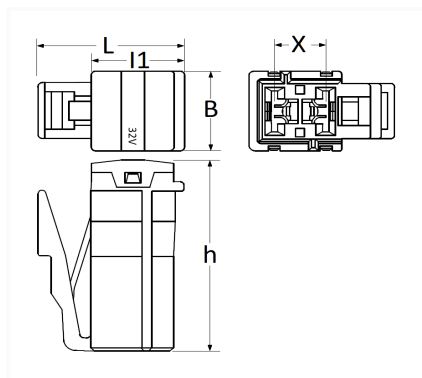

Code article	Nb de références	Nb de pièces	Conditionnement
17151	1	2	SACHET
225048	1	1	BLISTER



Informations techniques	
L	21.4 mm
B	13 mm
l1	13.6 mm
h	31 mm
X	7.4 mm
Intens.	30 A

Correspondances constructeurs*

NISSAN

2437089905

* Informations non contractuelles données à titre indicatif