

1 Allée des Bouleaux -F-95110 SANNOIS
 +33 (0)1 39 98 55 00
 info@restagraf.com

AGRAFE OMÉGA Ø 2 → 16 mm FIXATION FAISCEAU DE CÂBLAGE

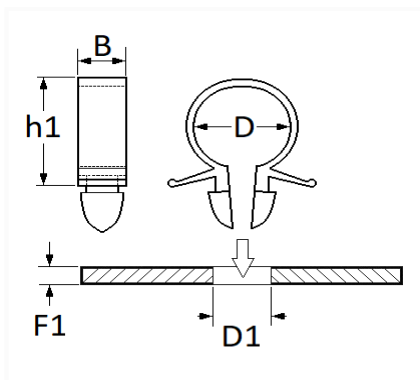

Code article	Nb de références	Nb de pièces	Conditionnement
1244	1	25	SACHET



Informations techniques	
D	2 → 16 mm
B	16 mm
h1	23 mm
D1	6.5 → 6.7 mm
F1	0.7 → 2.7 mm

Matières
POLYAMIDE 66

Correspondances constructeurs*			
CITROËN	95499033	CITROËN - PEUGEOT	6992H9

Correspondances constructeurs*

RENAULT

7703079235

* Informations non contractuelles données à titre indicatif
