

1 Allée des Bouleaux -F-95110 SANNOIS
 +33 (0)1 39 98 55 00
 info@restagraf.com

BOUCHON ET JOINT DE VIDANGE M14-1,50 X 11 mm

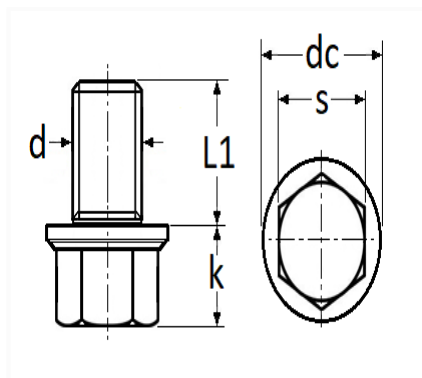

Code article	Nb de références	Nb de pièces	Conditionnement
221513	4	4	BLISTER



Informations techniques	
s	17 mm
dc	23 mm
k	11 mm
L1	11 mm
d	M14 x 1.50

Matières

ACIER

Correspondances constructeurs*

ALTERNATIVE À CITROËN	031137	ALTERNATIVE À FIAT	6000607294
--------------------------	--------	--------------------	------------

Correspondances constructeurs*			
ALTERNATIVE À HONDA	90009PH1000	ALTERNATIVE À HYUNDAI	2151221000
ALTERNATIVE À HYUNDAI	2151221010	ALTERNATIVE À KIA	2151221000
ALTERNATIVE À KIA	2151221010	ALTERNATIVE À MERCEDES	A0009907417
ALTERNATIVE À MITSUBISHI	MD050316	ALTERNATIVE À OPEL	92138682
ALTERNATIVE À OPEL	92139054	ALTERNATIVE À OPEL	94535699
ALTERNATIVE À OPEL	96829610	ALTERNATIVE À PEUGEOT	031137
ALTERNATIVE À SUZUKI	0924714027	ALTERNATIVE À SUZUKI	0924714044
ALTERNATIVE À VOLVO	30874061		

* Informations non contractuelles données à titre indicatif