

1 Allée des Bouleaux -F-95110 SANNOIS
 +33 (0)1 39 98 55 00
 info@restagraf.com

ÉCROU À SERTIR ACIER FÛT HEXAGONAL M6-1.00 / 0,5 → 3 mm

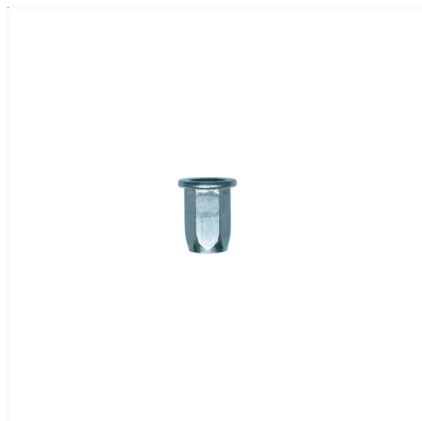

Code article	Nb de références	Nb de pièces	Conditionnement
864	1	20	SACHET

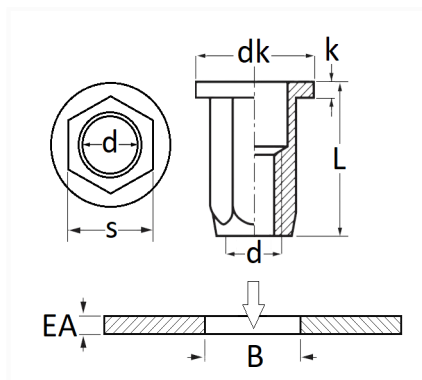

Informations techniques	
dk	13 mm
k	1.5 mm
L	15.5 mm
d	M6 x 1.00
s	8.97 mm
B	9 mm
EA	0.5 → 3 mm

Matières

ACIER

Correspondances constructeurs*

CITROËN - PEUGEOT	694176	CITROËN - PEUGEOT	694198

Correspondances constructeurs*			
CITROËN - PEUGEOT	751399	FIAT	1562411
FIAT	15624411	FIAT	156244110
FORD Finis	1549727	FORD N° Technique	W303153
SUBSTITUABLE À CITROËN	9600400280	SUBSTITUABLE À PEUGEOT	9600400280
VOLKSWAGEN	377941941	VOLKSWAGEN	N90252101
VOLKSWAGEN	WHT002482		

* Informations non contractuelles données à titre indicatif
