

1 Allée des Bouleaux -F-95110 SANNOIS
 +33 (0)1 39 98 55 00
 info@restagraf.com

BOUCHON ET JOINT DE VIDANGE M16-1,5 X 17 mm

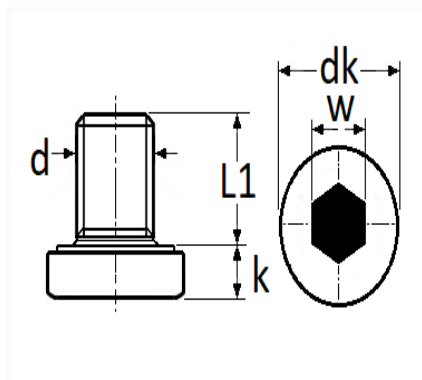

Code article	Nb de références	Nb de pièces	Conditionnement
221472	2	2	BLISTER



Informations techniques	
dk	25 mm
w	8 mm
k	3 mm
L1	17 mm
d	M16 x 1.50

Matières

ACIER

Correspondances constructeurs*

ALTERNATIVE À BMW	11137585928	ALTERNATIVE À CITROËN	031134
-------------------	-------------	-----------------------	--------

Correspondances constructeurs*			
ALTERNATIVE À CITROËN	031139	ALTERNATIVE À FORD	2120484
ALTERNATIVE À OPEL	3553695	ALTERNATIVE À OPEL	3639460
ALTERNATIVE À PEUGEOT	031134	ALTERNATIVE À PEUGEOT	031139
ALTERNATIVE À VOLVO	32255102		

* Informations non contractuelles données à titre indicatif
