

1 Allée des Bouleaux -F-95110 SANNOIS
 +33 (0)1 39 98 55 00
 info@restagraf.com

BOUCHON ET JOINT DE VIDANGE M10-1,25 X 13 mm

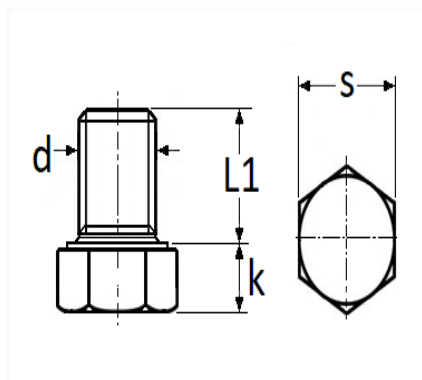

Code article	Nb de références	Nb de pièces	Conditionnement
221466	2	2	BLISTER



Informations techniques	
s	21 mm
k	4 mm
L1	13 mm
d	M10 x 1.25

Matières

ACIER

Correspondances constructeurs*

ALTERNATIVE À BMW	11137543584	ALTERNATIVE À CITROËN	031129
-------------------	-------------	-----------------------	--------

Correspondances constructeurs*			
ALTERNATIVE À FIAT	9633262380	ALTERNATIVE À FORD	1146063
ALTERNATIVE À FORD	1451673	ALTERNATIVE À FORD	1715336
ALTERNATIVE À LAND ROVER	LR004304	ALTERNATIVE À MAZDA	Y40110404
ALTERNATIVE À MITSUBISHI	MN982163	ALTERNATIVE À OPEL	3642393
ALTERNATIVE À PEUGEOT	031129	ALTERNATIVE À SUZUKI	1659073J00
ALTERNATIVE À TOYOTA	SU00100579	ALTERNATIVE À VOLVO	30735088

* Informations non contractuelles données à titre indicatif
