

1 Allée des Bouleaux -F-95110 SANNOIS
 +33 (0)1 39 98 55 00
 info@restagraf.com

BOUCHON ET JOINT DE VIDANGE M16-1,5 X 12 mm

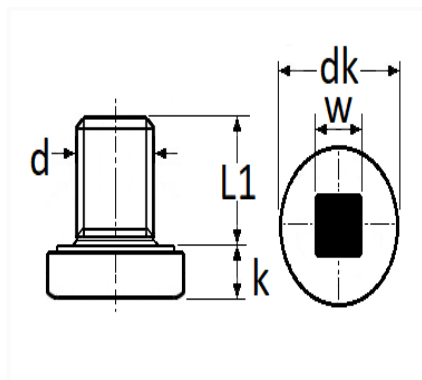

Code article	Nb de références	Nb de pièces	Conditionnement
221459	3	3	BLISTER



Informations techniques	
dk	22 mm
w	8 mm
k	3.5 mm
L1	12 mm
d	M16 x 1.50

Matières

ACIER

Correspondances constructeurs*

ALTERNATIVE À CITROËN	016321	ALTERNATIVE À CITROËN	220844
--------------------------	--------	--------------------------	--------

Correspondances constructeurs*			
ALTERNATIVE À CITROËN	220855	ALTERNATIVE À FIAT	6000640156
ALTERNATIVE À FORD	6182704	ALTERNATIVE À JEEP	T3075129
ALTERNATIVE À MERCEDES	A2829900017	ALTERNATIVE À MERCEDES	A4709985600
ALTERNATIVE À MITSUBISHI	M287734	ALTERNATIVE À MITSUBISHI	M609148
ALTERNATIVE À MITSUBISHI	M618060	ALTERNATIVE À MITSUBISHI	MQ004520
ALTERNATIVE À NISSAN	1112800Q0B	ALTERNATIVE À OPEL	652679
ALTERNATIVE À OPEL	9110558	ALTERNATIVE À OPEL	9112833
ALTERNATIVE À OPEL	91153907	ALTERNATIVE À OPEL	9121383
ALTERNATIVE À PEUGEOT	016321	ALTERNATIVE À PEUGEOT	220844
ALTERNATIVE À PEUGEOT	220855	ALTERNATIVE À RENAULT	7703075152
ALTERNATIVE À RENAULT	7703075347	ALTERNATIVE À VOLKSWAGEN	N0160281
ALTERNATIVE À VOLKSWAGEN	N90820901	ALTERNATIVE À VOLVO	31216539

* Informations non contractuelles données à titre indicatif