

**RONDELLE GROWER Ø 8 mm NFE 25-515**

Code article	Nb de références	Nb de pièces	Conditionnement
40334	1	150	BOÎTE
573	1	70	SACHET

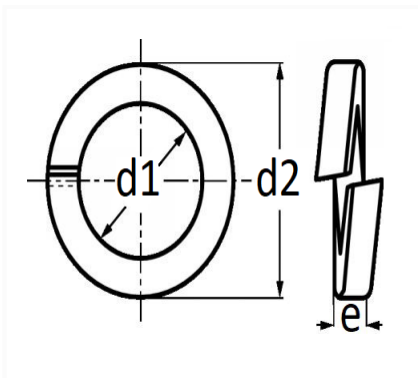

Informations techniques	
d1	8.5 mm
d2	13.8 mm
e	2.5 mm

**Matières**

ACIER

**Correspondances constructeurs\***

CITROËN - PEUGEOT	695006	RENAULT	7703055011
-------------------	--------	---------	------------

\* Informations non contractuelles données à titre indicatif