

1 Allée des Bouleaux -F-95110 SANNOIS
 +33 (0)1 39 98 55 00
 info@restagraf.com

CLIP ÉCROU PLASTIQUE Ø 5 mm BOUCLIER

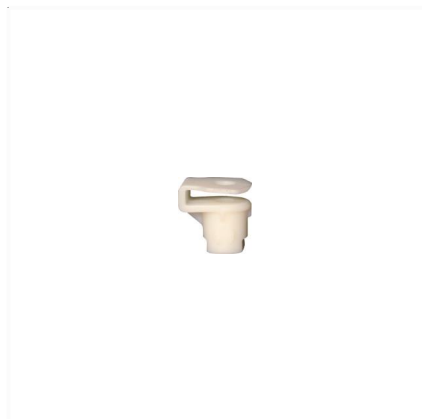

Code article	Nb de références	Nb de pièces	Conditionnement
12020	1	6	SACHET

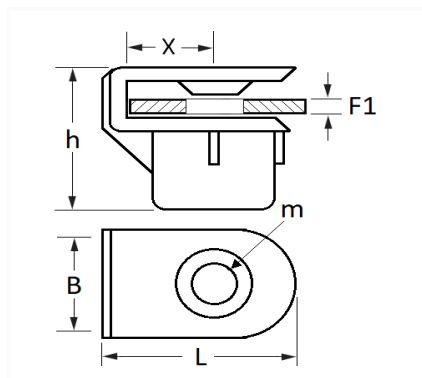

Informations techniques	
L	15.5 mm
B	15 mm
h	15.5 mm
X	8 mm
F1	2.5 → 3.5 mm
m	Vis Matériaux Tendres Ø 5 mm

Matières

POLYPROPYLENE+30%FIBRE VERRE

Correspondances constructeurs*

CITROËN - PEUGEOT	6935E0	FORD N° Technique	4R8315266AA
-------------------	--------	-------------------	-------------

Correspondances constructeurs*			
FORD N° Technique	W715651S300	JAGUAR	4R8315266AA
JAGUAR	XR846154	LAND ROVER	4R8315266AA
LAND ROVER	DYH500110	LAND ROVER	LR045183
LAND ROVER	UH12025B26DZA	OPEL (GM) N° de Pièce	95525831

* Informations non contractuelles données à titre indicatif
