

**RONDELLE CONTACT Ø 5 X 16 mm NF E25-511**

Code article	Nb de références	Nb de pièces	Conditionnement
588	1	60	SACHET
40354	1	200	BOÎTE

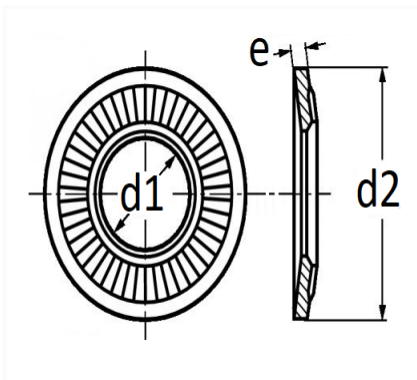

Informations techniques	
d1	5.1 mm
d2	16 mm
e	1.2 mm

**Matières**

ACIER XC68

**Correspondances constructeurs\***

CITROËN

95623757

\* Informations non contractuelles données à titre indicatif