

1 Allée des Bouleaux -F-95110 SANNOIS
 +33 (0)1 39 98 55 00
 info@restagraf.com

JOINT DE BOUCHON DE VIDANGE Ø 12 X 16 X 1,5 mm CUIVRE PLAT

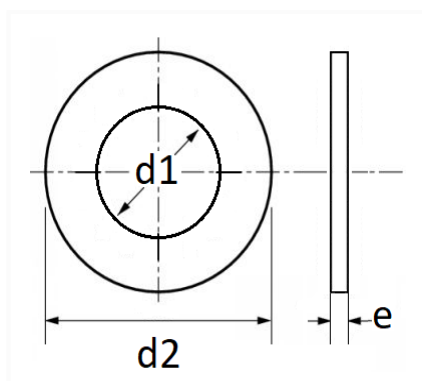

| Code article | Nb de références | Nb de pièces | Conditionnement |
|--------------|------------------|--------------|-----------------|
| 7368 | 1 | 10 | SACHET |
| 40866 | 1 | 100 | BOÎTE |
| 227368 | 1 | 3 | BLISTER |



| Informations techniques | |
|-------------------------|--------|
| d1 | 12 mm |
| d2 | 16 mm |
| e | 1.5 mm |
| | |
| | |
| | |
| | |
| | |
| | |
| | |

Matières

CUIVRE

Correspondances constructeurs*

| | | | |
|----------------------------|------------|----------------------------|------------|
| ALTERNATIVE À CHEVROLET | 7603012106 | ALTERNATIVE À CHEVROLET | 9777112180 |
|----------------------------|------------|----------------------------|------------|

| Correspondances constructeurs* | | | |
|--------------------------------|---------------|-------------------------|---------------|
| ALTERNATIVE À DAEWOO | 7603012106 | ALTERNATIVE À DAEWOO | 9777112180 |
| ALTERNATIVE À MERCEDES | N007603012106 | B.M.W | 07119963132 |
| CHRYSLER - JEEP | 5175341AA | CHRYSLER - JEEP | 6106000AA |
| FIAT | 10261060 | FIAT | K04720703 |
| MERCEDES-BENZ | N007603012102 | MERCEDES-BENZ | N007603012110 |
| OPEL (GM) N° Catalogue | 2091072 | OPEL (GM) N° de Pièce | 95512713 |
| TOYOTA / LEXUS | 9006938021 | TOYOTA / LEXUS | 90118WA019 |

* Informations non contractuelles données à titre indicatif